



RESPALDO DE ENERGÍA

UPS ORANGE

25-200kVA

Ficha técnica

El UPS de la serie ORANGE integra tecnología avanzada que aumenta el rendimiento y la confiabilidad: dos DSP de alta velocidad con control digital completo para garantizar una alta calidad del UPS, un alto factor de potencia en la entrada y una baja distorsión de corriente en la entrada.

| Entregamos respaldo de energía confiable y continuo, optimizando la operación de nuestros clientes y protegiendo sus procesos críticos durante todo el ciclo de vida del equipo.



| Especificaciones | UPS ORANGE

- Diseño modular avanzado (Advanced modular design)
- ORANGE aplica una modularización completa con diseños de fácil conexión (plug/play): rack del sistema, UPS, comunicación, módulos de pantalla y paneles de distribución de energía opcionales, tarjetas inteligentes, etc.. Esto permite el cumplimiento total de los requisitos del cliente.
- Cada módulo cuenta con un UPS de 25kVA completamente funcional.
- Utiliza tecnología avanzada de control paralelo inalámbrico y protocolos de comunicación inteligentes.
- Permite que el UPS, la comunicación y el módulo de pantalla realicen mantenimiento en línea sin afectar las operaciones diarias.
- Se pueden agregar nuevos módulos al sistema sin necesidad de calibración.
- El mantenimiento y la expansión se pueden lograr fácilmente.

Aplicación (Application)

- IDC (Centro de Datos de Internet), ISP, Salas de Cómputo, Centros de Servicio.
- Instrumentos de precisión, equipos inteligentes.
- Centros de datos (Data center).
- Telecomunicaciones (Telecom).
- Servicios financieros.
- Sistemas de seguridad y vigilancia.
- Sistemas de control automático.
- Gestión de edificios.
- Control de procesos de fabricación.
- Industria Petroquímica.

Características Principales (Key Features)

- Alta eficiencia: hasta 96% en modo inversor y 99% en modo ECO.
- Factor de potencia de salida 1.0.
- Tecnología en línea de doble conversión.
- Control PWM IGBT de puente de tres niveles.
- Capacidad: de 25 a 200kVA por bastidor.
- Escalabilidad: permite paralelo de hasta 4 bastidores y 800kVA.
- Gestión inteligente de baterías con cantidad de baterías ajustable.
- Alto FP de entrada > 0.99 y distorsión de corriente THDi < 4%.
- Multi-protección: incluye 8 sensores para sobretensión, sobrecarga, bajo voltaje de batería, fallo de ventilador y cortocircuito.
- Cuatro ITM: proporcionan protección total ante cualquier falla.
- Interfaz amigable: pantalla LCD.

Diseño modular avanzado

ORANGE aplica una modularización completa con diseños fáciles de conectar y usar (plug/play), rack del sistema, UPS, comunicación, módulos de pantalla y paneles de distribución de energía opcionales, tarjetas inteligentes, etc. Esto permite un cumplimiento total de los requisitos del cliente. Cada módulo UPS tiene un UPS de 25kVA completamente funcional, tecnología de control paralelo inalámbrico avanzada y protocolos de comunicación inteligentes.

También se pueden añadir nuevos módulos al sistema sin necesidad de calibración. El mantenimiento y la expansión se pueden lograr fácilmente.

Tecnología paralela líder

ORANGE también admite la conexión de sistemas en paralelo, lo que permite una capacidad máxima de hasta 800kVA. La conexión del sistema en paralelo utiliza el mismo conjunto de baterías; cada batería aplica un diseño de sección 2V*216-252, lo que permite flexibilidad.



ORANGE 25kW UPM
(Uninterruptible Power Module)

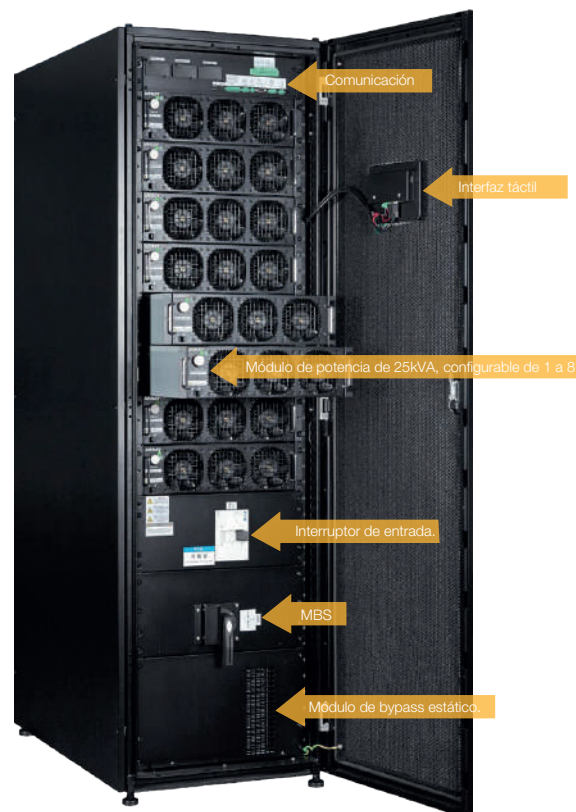

La estructura redundante paralela inalámbrica N+X más confiable

ORANGE, con su nivel de sistema de redundancia paralela N + X, puede mejorar enormemente la confiabilidad del suministro de energía del UPS. La adopción de la tecnología líder de control paralelo inalámbrico, en comparación con el paralelo cableado, reduce el punto único de falla (el trabajo constante también puede funcionar normalmente incluso si falla la línea paralela) y mejora la confiabilidad del sistema.

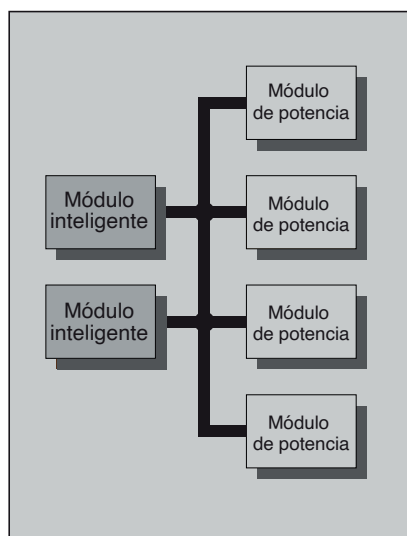

Redundancia paralela del módulo de potencia

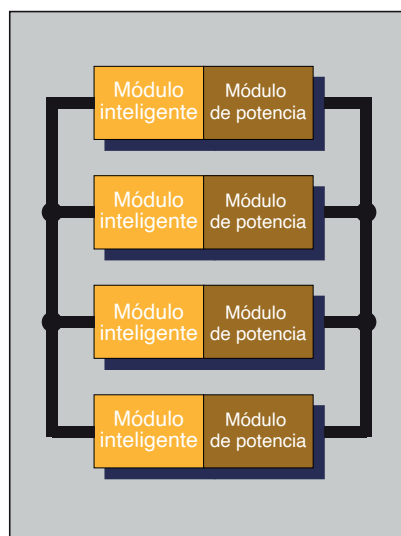

Redundancia paralela N+X a nivel de sistema

Tamaño compacto e instalación

Modelo	Capacidad	Dimensiones (AnxAlxPr)mm	Peso kg
ORANGE 75	25 kVA	600 x 1100 x 2020	293
ORANGE 75	50 kVA	600 x 1100 x 2020	321
ORANGE 75	75 kVA	600 x 1100 x 2020	349
ORANGE 200	25 kVA	600 x 1100 x 2050	396
ORANGE 200	50 kVA	600 x 1100 x 2050	424
ORANGE 200	75 kVA	600 x 1100 x 2050	452
ORANGE 200	100 kVA	600 x 1100 x 2050	480
ORANGE 200	125 kVA	600 x 1100 x 2050	508
ORANGE 200	150 kVA	600 x 1100 x 2050	536
ORANGE 200	175 kVA	600 x 1100 x 2050	564
ORANGE 200	200 kVA	600 x 1100 x 2050	592

Especificaciones | UPS ORANGE

25-200kVA

General	
Rango de potencia de salida	25-200kVA, 1.0pf
Eficiencia en modo de doble conversión	>96%
Eficiencia en sistema de ahorro de energía	>99%
Topología	Tecnología de doble conversión en línea, control PWM IGBT de puente de tres niveles
Paralelismo externo	Hasta 4 unidades con tecnología de paralelismo en caliente
Ruido @1m, 25°C	< 65 dBA en doble conversión
Topología del UPS	Doble conversión
Dimensiones (AnxPrxA) mm	* 600mm x 1100mm x 2020mm (Bastidor de 75kVA) 608mm x 1010mm x 2050mm (Bastidor de 200kVA)
Grado de protección	IP20
Altitud (máx)	1000m sobre el nivel del mar a 40°C
Entrada	
Cableado de entrada	3 fases + Neutro + Tierra (PE)
Voltaje nominal de entrada	220/380, 230/400, 240/415 V
Frecuencia nominal de entrada	50 o 60 Hz, configurable por el usuario
Tolerancia de frecuencia	40 a 72 Hz
Factor de potencia de entrada al 100% de carga	0.99
Input THD	<3%
Soft start capability	Sí
Batería	
Tipo de batería	VRLA、AGM、GEL
Método de carga	Gestión inteligente de batería o flotación continua
Compensación de temperatura	Opcional
Cantidad de baterías	36 a 42 bloques. Predeterminado 40 bloques
Capacidad de arranque desde batería	Sí

Nota: El panel de visualización soporta inglés, francés, portugués, español y ruso.

Salida	
Cableado de salida	3 fases + Neutro + Tierra (PE)
Voltaje nominal de salida	220/380, 230/400, 240/415 50/60 Hz
THD de salida	<1.5% (carga lineal 100%); <3% (carga no lineal 100%)
Factor de potencia de carga	0.8 inductivo (lagging) a 0.8 capacitivo (leading)
Sobrecarga en inversor	* 10 min al 125% 60 seg al 150% 300 ms > 150%
Sobrecarga en batería	10 min al 125% 60 seg al 150% 300 ms > 150%
Sobrecarga en bypass	Continuo < 115%, 10 ms al 1000%

Accesorios	
Conectividad MiniSlot (Web/SNMP, ModBus/Jbus, Relé)	
Gabinete de Batería Externa (EBC)	
Gabinete de Lazo Paralelo (PTC)	
Interruptores de Bypass de Mantenimiento Externo (EMBS)	
Disyuntor de Gabinete de Batería Externa (EBCB)	

Comunicaciones	
3 bahías de comunicación MiniSlot	
Puertos USB integrados (host y dispositivo)	
5 entradas de alarma de edificio y un EPO(Apagado de Emergencia)dedicado	
Software Santak WinPower.	

Cumplimiento de estándares	
Seguridad (IEC 62040-1)	
EMC (IEC 62040-2)	
Rendimiento (IEC 62040-3)	
RoHS (Directiva UE 2011/65/EU)	

KOLFF®

energy . quality

KOLFF Chile

Casa Matriz
Av. Puente Verde 1901,
Quilicura, Santiago.
+56 2 2570 6300
www.kolff.cl

KOLFF Perú

Av. Andrés Aramburú 511,
San Isidro, Lima
+51 12089170
www.kolff.com.pe

KOLFF Argentina

México 3869,
Buenos Aires.
+54 1149329723
www.kolff.com.ar

KOLFF Brasil

Av. Nossa Senhora Do Sabará 209,
Vila Sofia, São Paulo.
+55 1155241029
www.kolff.com.br

KOLFF España

Calle Ing. Torres Quevedo 20,
28022 Madrid.
+34 608078895
www.kolff.es

KOLFF EE. UU.

500 East Broward Boulevard Suite 1710,
Fort Lauderdale, Florida.
+1 9548482858
www.kolff-e.com